



BT-640PRO

Body Pack Transmitter



BR-640PRO

Body Pack Receiver



HT-228

Microfone Wireless



PE-640PRO

In Ear System



MANUAL DE INSTRUÇÕES
Sistema PE-640PRO, HT-228,
BR-640PRO e BT-640PRO

ÍNDICE

Introdução	04
Lista de acessórios	04
Características	05
Descrição do transmissor e receptor	06
Configuração do transmissor e receptor	07
Transmissor de mão	08
Operação de múltiplos sistemas	10
Diagrama de conexão e aplicação	11
Especificações técnicas	14
Garantia e assistência técnica	15
Instruções de segurança	15

Parabéns pela escolha de um produto LYCO!

Temos o objetivo de levar até você produtos de alta tecnologia, propondo soluções inovadoras com ótima relação custo x benefício.

Buscar a sua satisfação através do atendimento diferenciado e controle de qualidade dos produtos é o constante desafio da LYCO.

Bem vindo ao nosso time!

INTRODUÇÃO

Com o uso de avançadas técnicas de projeto e potência de transmissão, o In Ear System Lyco PE-640PRO possui alta estabilidade de sinal. O sistema é altamente resistente devido sua construção em metal. É a melhor escolha para uso em palcos.

Você pode utilizar 40 frequências diferentes operando em UHF, que podem ser selecionadas livremente.

LISTA DE ACESSÓRIOS

Verifique abaixo o conteúdo do seu kit conforme o respectivo modelo.

BT-640PRO

Body Pack Transmitter

- 1x Transmissor de Bolso
- 1x Headset



BR-640PRO

Body Pack Receiver

- 1x Receptor de Bolso
- 1x Fone de ouvido



PE-640PRO

In Ear Transmitter

- 1x Receptor BR-640PRO
- 1x Fone de ouvido
- 1x Transmissor TT-640PRO
- 1x Fonte de alimentação



HT-228

Microfone Wireless

- 1x Transmissor de mão



CARACTERÍSTICAS

O sistema PE-640PRO consiste em um transmissor TT-640PRO e um receptor de bolso BR-640PRO, ambos com 40 canais de frequências selecionáveis pelo usuário para a configuração de transmissão em canais múltiplos sem que haja interferência de frequência.

Pode-se utilizar qualquer número de receptores adicionais com um mesmo transmissor se todos estiverem ajustados para o mesmo canal de frequência.

O operador de áudio poderá monitorar o sinal de áudio que está sendo transmitido conectando um fone de ouvido na saída Headphone localizada no painel frontal do transmissor TT-640PRO.

O sistema PE-640PRO possui antena telescópica para uma maior abrangência e alcance do sinal de transmissão. Posicione a antena em locais altos para obter melhor performance.

Não utilize dois transmissores no mesmo canal de frequência com sinais de áudio diferentes.

Quando dois ou mais transmissores estiverem sendo utilizados juntos, certifique-se de que estão com canais de frequência diferentes.

Banda UHF e Síntese PLL;

Circuito expansor dinâmico que melhora a relação sinal/ruído;

Painel elegante com visor em cristal líquido;

Entrada R e L independentes;

Baixo consumo de energia;

Alta potência de transmissão;

Entrada USB frontal para reprodução de som ambiente na transmissão;

Conexão de áudio balanceada;

Saída de fone de ouvido para monitoração no transmissor;

Aviso luminoso de bateria no receptor.

PRECAUÇÕES

Não abra o equipamento. Não existem partes internas passíveis de manutenção pelo usuário.

Utilize somente a fonte de alimentação fornecida com o equipamento e verifique se a tomada utilizada possui tensão adequada.

Não exponha o equipamento a altas temperaturas, poeira, umidade ou próximo a líquidos.

Utilize somente pilhas alcalinas ou recarregáveis. Verifique sempre a polaridade das pilhas. Retire as pilhas do equipamento quando não for usá-lo por longo período.

Desligue o equipamento da tomada quando não for usá-lo por longo período.

Nota: Todas as imagens deste manual, são meramente ilustrativas.

DESCRIÇÃO

Transmissor TT-640PRO

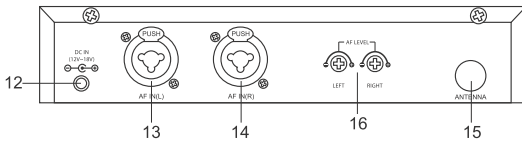
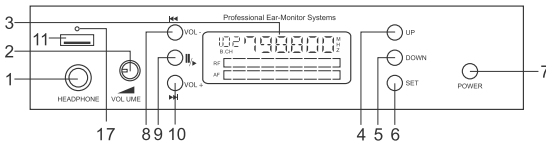

- 1- Saída para fone de ouvido 6,3mm
- 2- Controle de volume de fone de ouvido
- 3- Painel LCD
- 4- Tecla UP de seleção ⊕
- 5- Tecla Down de seleção ⊖
- 6- Tecla Set
- 7- Chave liga/desliga
- 8- Diminuir Volume / Retroceder reprodução
- 9- Play / Pause
- 10- Aumentar volume / Avançar reprodução
- 11- Entrada USB playback
- 12- Conector de alimentação
- 13- Entrada balanceada esquerda
- 14- Entrada balanceada direita
- 15- Antena
- 16- Controle de volume e áudio
- 17- Led USB - Pisca quando houver MP3 em reprodução

Receptor BR-640PRO

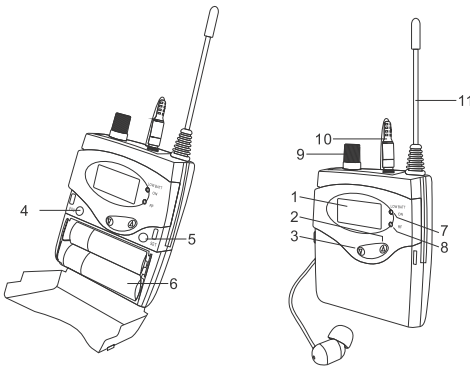

- 1- Painel LCD
- 2- Tecla de seleção ⊕
- 3- Tecla de seleção ⊖
- 4- Tecla Esc - Sair / Confirmar
- 5- Tecla Set
- 6- Compartimento de pilhas
- 7- LED indicador de funcionamento
- 8- LED indicador de RF
- 9- Chave liga/desliga e controle de volume
- 10- Saída de fone de ouvido 3,5mm
- 11- Antena Fixa

Transmissor BT-640PRO

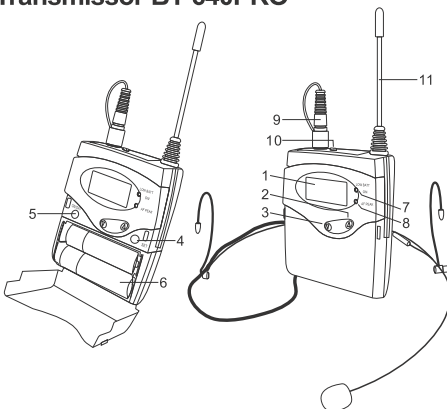

- 1- Painel LCD
- 2- Tecla de seleção ⊕
- 3- Tecla de seleção ⊖
- 4- Tecla Set
- 5- Chave liga/desliga
- 6- Compartimento de pilhas
- 7- LED indicador de funcionamento
- 8- LED indicador de distorção - AF PEAK
- 9- Entrada para microfone 3,5mm
- 10- Chave Mute - silenciar
- 11- Antena Fixa

CONFIGURAÇÃO DO TRANSMISSOR TT-640PRO

Grupo



Canal de frequência



1. Conecte a antena ao conector no painel traseiro.
 2. Verifique se a tensão do adaptador é adequada a tensão de rede local (110 ou 220V AC). A utilização de um adaptador de tensão errada pode causar danos irreparáveis ao equipamento.
 3. Conecte o cabo do adaptador à entrada DC IN do transmissor e então conecte o adaptador a uma tomada de energia.
 4. Pressione a tecla SET para entrar no modo de edição – a indicação de grupo atual ira piscar (2.B)
 5. Utilize a tecla de seleção UP (+) ou DOWN (-) para ajustar o grupo desejado
 6. Pressione a tecla SET para confirmar e ir para a seleção de canal que ira piscar (01.CH)
 7. Utilize a tecla de seleção UP (+) ou DOWN (-) para ajustar o canal desejado
 8. Pressione a tecla SET para confirmar e sair
 9. Conecte uma entrada de audio no transmissor (13 ou 14)
- Atenção: as entradas R e L são independentes

CONFIGURAÇÃO DO RECEPTOR BR-640PRO

Grupo

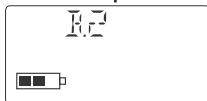

Grupo

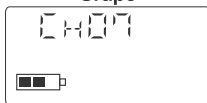

1. Gire o controle de volume para ligar o receptor
 - Liga / Aumenta o volume
 - Desliga / Diminui o volume
2. Seleção de grupo:
 - a. Pressione a tecla SET até a indicação do grupo atual começar a piscar (ex B2)
 - b. Utilize a tecla de SELEÇÃO + ou – para ajustar o grupo desejado
 - c. Pressione levemente a tecla SET para ir para a seleção de canal
3. Seleção de canal:
 - a. Após a seleção do grupo a indicação de canal atual irá piscar (ex. CH07)
 - b. Utilize a tecla de SELECAO + ou – para ajustar o canal desejado.
 - c. Pressione a tecla ESC para confirmar e sair do modo de ajuste .

NOTA: Para funcionar corretamente, transmissor e receptor devem estar na mesma frequência.

CONFIGURAÇÃO DO TRANSMISSOR BT-640PRO

Grupo

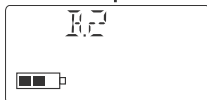

Grupo

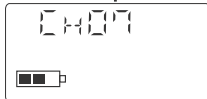

1. Ligue o transmissor pressionando a chave ON/OFF localizada dentro do compartimento de bateria.
2. Seleção de grupo:
 - a. Pressione a tecla SET até a indicação do grupo atual começar a piscar (ex B2).
 - b. Utilize a tecla de SELEÇÃO + ou – para ajustar o grupo desejado
 - c. Pressione levemente a tecla SET para ir para a seleção de canal
3. Seleção de canal:
 - a. Após a seleção do grupo a indicação de canal atual irá piscar (ex. CH07)
 - b. Utilize a tecla de SELEÇÃO + ou – para ajustar o canal desejado.
 - c. Pressione levemente a tecla SET para sair do modo de ajuste .

INSTRUÇÕES DE USO DO TRANSMISSOR DE MÃO HT-228

A) Nomes das partes e suas funções:

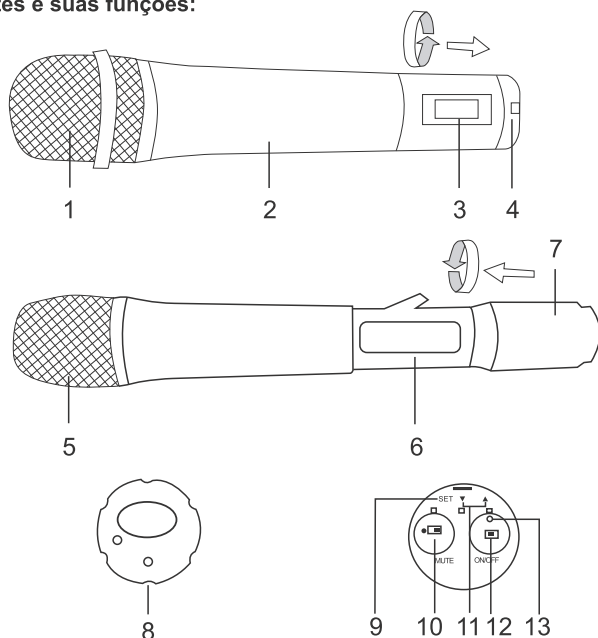

- | | |
|---|---------------------------------|
| 1. Globo de proteção da cápsula | 8. Capa giratória dos controles |
| 2. Corpo do transmissor de mão | 9. Tecla SET |
| 3. Mostrador LCD | 10. Chave MUTE |
| 4. Gire para dar acesso ou não aos controles | 11. Teclas de navegação |
| 5. Cápsula do microfone | 12. Tecla ON/OFF |
| 6. Compartimento de pilhas | 13. LED indicador de ligado |
| 7. Gire para dar acesso ao compartimento de pilhas. | |

B) Preparando o transmissor de mão para funcionamento

Inicialmente será necessário 2 pilhas tipo AA, de preferência alcalinas, para operação do transmissor.

Desenrosque a parte inferior do corpo do transmissor de mão para ter acesso ao compartimento das pilhas. Levante a proteção do compartimento pela parte inferior. Coloque as pilhas e enrosque novamente a parte inferior do corpo do transmissor.

Pressione a tecla ON/OFF para ligar o transmissor. O LED vermelho se acende indicando que o transmissor está ligado e o canal e a frequência são indicados no mostrador.

O indicador de nível de pilhas tem 3 estágios: 8 barras para pilhas com plena carga, 4 barras para pilhas com carga suficiente para operação e 1 barra indicando necessidade de substituição imediata da pilhas.

C) Ajuste do transmissor de mão UHF

O transmissor de mão possui 10 menus descritos a seguir sendo que é necessário que você configure a seleção de Frequência (TUNE) ou Banco/Canal (BANK - CHAN) com os mesmos valores/frequência selecionados no ajuste do receptor e que a função PILOT esteja ativada ou desativada em ambos o receptor e transmissor

• **BANK**

Pressione SET até que a mensagem BANK apareça no mostrador. Através das teclas de navegação pode-se escolher entre 10 bancos de frequências (1,2,3,4,5,6,7,8,9,10).

Pressione SET para confirmar a escolha; a palavra STORED aparecerá no display para indicar que a seleção foi gravada e automaticamente sairá do menu de seleção.

• **CHAN**

Pressione SET até que a mensagem CHAN apareça no mostrador. Através das teclas de navegação pode-se escolher entre 4 canais de frequência pré-programados.

Pressione SET para confirmar a escolha; a palavra STORED aparecerá no display para indicar que a seleção foi gravada e automaticamente sairá do menu de seleção.

• **TUNE**

Pressione SET até que a mensagem TUNE apareça no mostrador. Através das teclas de navegação pode-se escolher uma das 1441 frequências disponíveis, em passos de 25 kHz. Pressione SET para confirmar a escolha; a palavra STORED aparecerá no display para indicar que a seleção foi gravada e automaticamente sairá do menu de seleção.

• **SENSIT**

Pressione SET até que a mensagem SENSIT apareça no mostrador. Através das teclas de navegação pode-se escolher entre os níveis de 0 dB, -10dB, -20dB, -30dB.

Pressione SET para confirmar a escolha; a palavra STORED aparecerá no display para indicar que a seleção foi gravada e automaticamente sairá do menu de seleção.

• **DISPLAY**

Pressione SET até que a mensagem DISPLAY apareça no mostrador. Através das teclas de navegação pode-se escolher entre NAME (para mostrar o nome do transmissor) ou FREQ (para mostrar a frequência).

Pressione SET para confirmar a escolha; a palavra STORED aparecerá no display para indicar que a seleção foi gravada e automaticamente sairá do menu de seleção.

• **NAME**

Pressione SET até que a mensagem NAME apareça no mostrador. Pressione SET para entrar no modo de edição.

A primeira letra começará a piscar; utilize as teclas de navegação para selecionar a letra desejada e pressione SET para gravar e passar para a próxima letra. Repita a seleção como no passo anterior. O nome do transmissor é composto de até 6 letras.

Após selecionar e gravar a 6ª letra, a palavra STORED aparecerá no display para indicar que o nome completo foi gravado e automaticamente sairá do menu de seleção.

• **RESET**

Pressione SET até que a mensagem RESET apareça no mostrador. Através das teclas de navegação selecione RST.OK para resetar o transmissor ou RST.NO para não resetar o transmissor.

Pressione SET para confirmar a escolha; a palavra STORED aparecerá no display para indicar que a seleção foi gravada e automaticamente sairá do menu de seleção.

• **PILOT**

Pressione SET até que a mensagem PILOT apareça no mostrador. Através das teclas de navegação escolha PLT.ON para ativar ou PLT.OFF para desativar a função.

Pressione SET para confirmar a escolha; a palavra STORED aparecerá no display para indicar que a seleção foi gravada e automaticamente sairá do menu de seleção.

• **LOCK**

Pressione SET até que a mensagem LOCK apareça no mostrador. Através das teclas de navegação selecione entre LOC.OFF para destravar o transmissor ou LOC.ON para travar o transmissor.

Pressione SET para confirmar a escolha; a palavra STORED aparecerá no display para indicar que a seleção foi gravada e automaticamente sairá do menu de seleção.

• **EXIT**

Pressione SET até que a mensagem EXIT apareça no mostrador e pressione SET para sair do menu de seleção.

ORIENTAÇÕES DE CONFIGURAÇÃO DE FREQUÊNCIA

OPERAÇÃO DE MÚLTIPLOS SISTEMAS

Tanto o transmissor TT-640PRO quanto o receptor BR-640PRO oferecem opções de 40 canais de frequências na banda de UHF divididas em 4 grupos e cada grupo em 10 canais.

Selecione uma frequência aberta que não interfira ou que não seja igual a utilizada em outro sistema PE-640PRO ou outro sistema de microfone sem fio UHF em uso.

Você precisará escolher o mesmo canal para receptor e transmissor.

Importante: Após selecionar a frequência no transmissor você deve verificar no receptor se o canal escolhido está aberto (sem outras fontes de transmissão, como canais locais de TV UHF, operando nesta frequência). Desligue o transmissor TT-640PRO/BT640PRO, e monitore o sinal no receptor BR-640PRO. O LED RF(8) no receptor deverá estar apagado, indicando que não há entrada de sinal no receptor. Para máximo alcance, se houver qualquer estática, escolha outro canal que esteja limpo.

Se forem necessárias diferentes transmissões de sinal para diferentes usuários, você necessitará configurar um sistema PE-640PRO (transmissor e receptor) adicional e ajustá-lo em outro canal de frequência.

Dependendo da(s) banda(s) utilizada(s) e a disponibilidade de canais abertos, até 40 sistemas PE-640PRO em diferentes frequências podem operar simultaneamente.

Nota: Nunca ajuste mais que um transmissor para a mesma frequência de operação.

MONITORAÇÃO MÚLTIPLA

Qualquer número de receptores BR-640PRO pode ser utilizado com um único transmissor BT-640PRO, TT-640PRO, BT-228.1 ou HT-228 ajustado para o mesmo canal. Apesar de existirem controles individuais em cada receptor permitindo diferentes níveis de volume, cada receptor receberá o mesmo sinal transmitido.

Se diferentes transmissões são necessárias para diferentes usuários, deverão ser utilizados transmissores e receptores adicionais (vendidos separadamente), cada um ajustado para um canal e cada transmissor será utilizado com um sinal de transmissão diferente.

Nota: Nunca use mais de um transmissor em uma mesma frequência de operação.

SOM AMBIENTE - USB/MP3

O transmissor TT640PRO possui entrada USB para reprodução de Mp3.

Conecte um Pen Drive à entrada USB e inicie a reprodução das músicas pressionando a tecla PLAY/PAUSE (9). Quando em reprodução o LED USB (17) ira piscar. Pressione novamente a tecla PLAY/PAUSE (9) para entrar em pausa. O LED USB ira permanecer acesso.

Pressione levemente as teclas de REPRODUÇÃO/VOLUME (8, 10) para avançar ou retroceder as musicas.

Pressione continuamente as teclas REPRODUÇÃO/VOLUME (8, 10) para aumentar ou diminuir o volume da musica de fundo.

O dispositivo USB ira reproduzir todos os arquivos MP3 do Pen Drive independente de estarem em pastas separadas. Ao fim do ultimo arquivo MP3 o reproduztor ira reiniciar a reprodução do primeiro arquivo.

DIAGRAMA DE CONEXÃO E APLICAÇÃO

Ilustramos abaixo algumas formas de configuração e utilização do sistema e suas partes avulsas:

1. PE-640PRO = TT-640PRO + BR640PRO

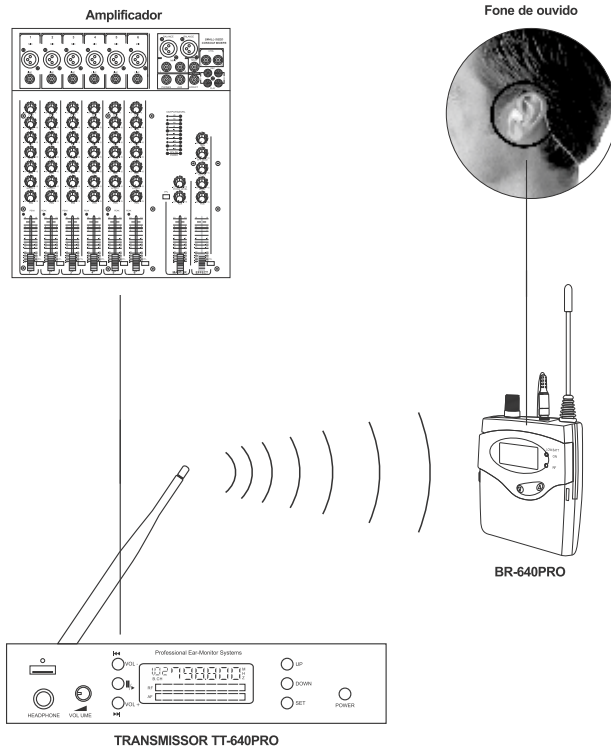

2. TT-640PRO + BR-640PRO (1 ou mais receptores, vendidos separadamente)

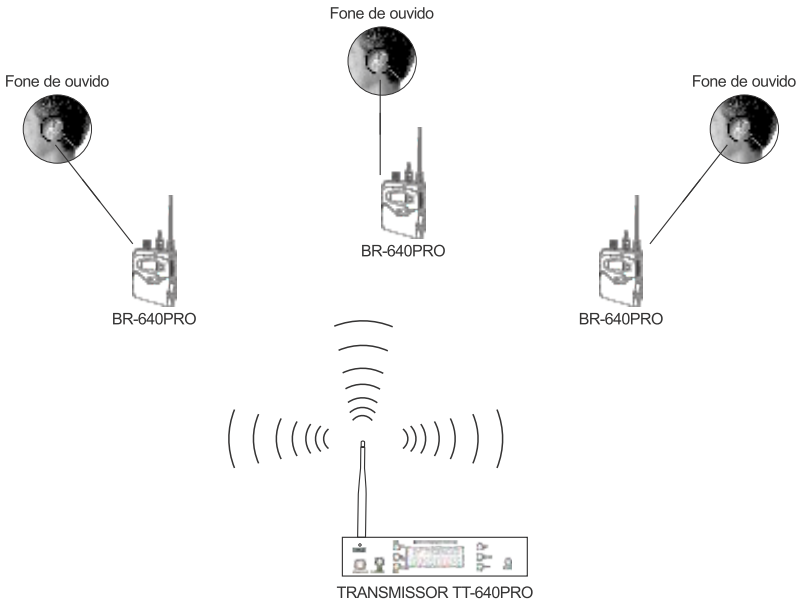

3. BT-640PRO + BR-640PRO (1 ou mais receptores, ambos vendidos separadamente)

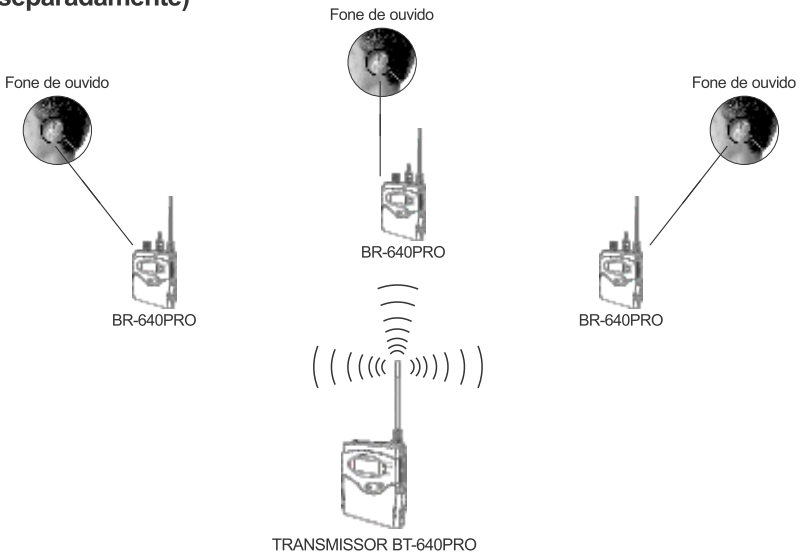

4. HT-228 + BR-640PRO (1 ou mais receptores, ambos vendidos separadamente)

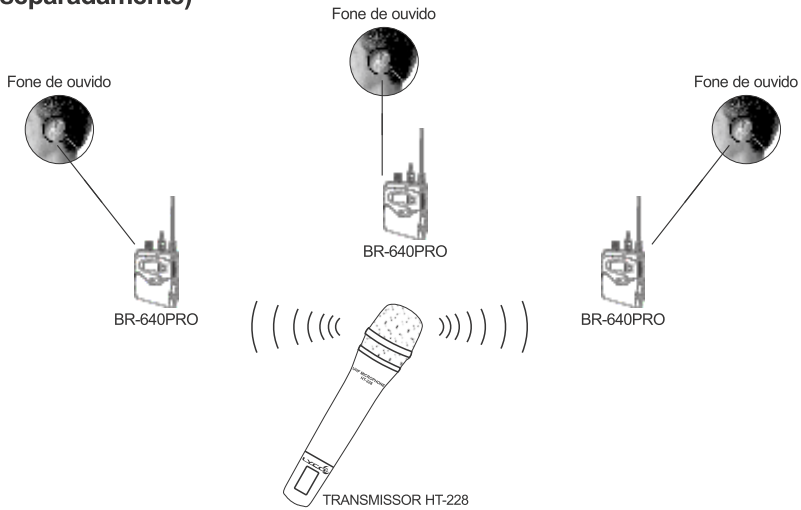

5. BT-228 + BR-640PRO (1 ou mais receptores, ambos vendidos separadamente)

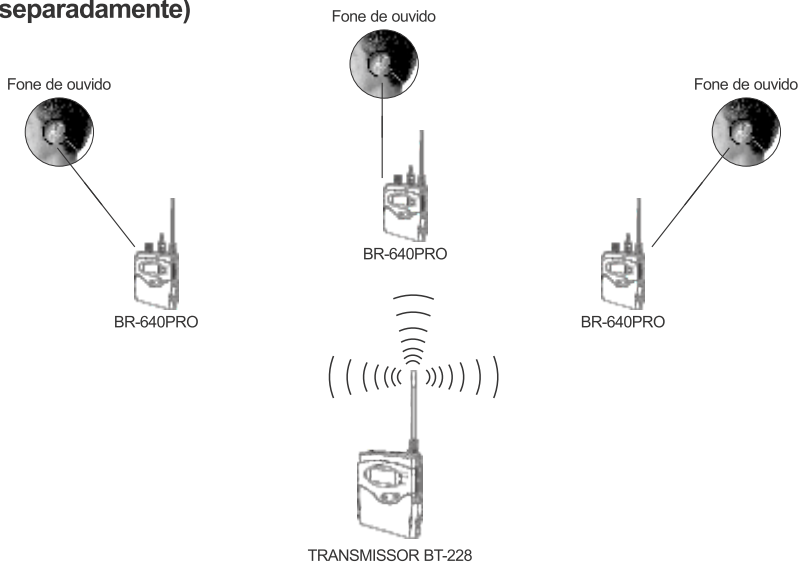

Nota: BT-228 e HT-228, fazem parte do sistema de microfones sem fio UH-228.1 e funcionam como transmissores no sistema de ponto eletrônico.

ESPECIFICAÇÕES TÉCNICAS

ESPECIFICAÇÃO	TT-640PRO	BR-640PRO	BT-640PRO	HT-228
OSCILADOR	PLL SINTETIZADO	PLL SINTETIZADO	PLL SINTETIZADO	PLL SINTETIZADO
ESTABILIDADE EM FREQUÊNCIA	± 0,005%	± 0,005%	± 0,005%	± 0,005%
FAIXA DE FREQUÊNCIA	UHF 640,10 ~ 671,60 MHZ	UHF 640,10 ~ 671,60 MHZ	UHF 640,10 ~ 671,60 MHZ	UHF 640,10 ~ 671,60 MHZ
CANAIS SELECIONÁVEIS	40 CANAIS SEPARADOS EM 4 GRUPOS	40 CANAIS SEPARADOS EM 4 GRUPOS	40 CANAIS SEPARADOS EM 4 GRUPOS	40 CANAIS SEPARADOS EM 4 GRUPOS
MODO DE OPERAÇÃO	AJUSTE MANUAL	AJUSTE MANUAL	AJUSTE MANUAL	AJUSTE MANUAL
DESVIO MÁXIMO	± 48 kHz	± 48 kHz	± 48 kHz	± 44 kHz
RESPOSTA EM FREQUÊNCIA	50 Hz ~ 15 kHz ± 3dB	80 Hz ~ 15 kHz ± 3dB	50 Hz ~ 15 kHz ± 3dB	50 Hz ~ 15 kHz ± 3dB
POTENCIA DE SAÍDA	ATÉ 100 mW	————	ATÉ 10 mW	ATÉ 10 mW
RADIAÇÃO HARMÔNICA	< 4 nW	————	————	————
ENTRADA DE ÁUDIO	XLR, P10, USB	————	P2	CAPSULA CARDIOIDE
SAÍDA DE ÁUDIO / FONE DE OUVIDO	P10 ESTÉREO	P2	————	————
IMPEDÂNCIA DE FONE DE OUVIDO	≥ 16 Ω	≥ 16 Ω	————	————
ALIMENTAÇÃO	DC 12 V/250 mA	2 PILHAS AA 1,5 V	2 PILHAS AA 1,5 V	2 PILHAS AA 1,5 V
CONEXÃO DE ANTENA	BNC	ANTENA FAIXA	ANTENA FAIXA	ANTENA FAIXA
SENSIBILIDADE	————	DESVIO DE 25kHz, QUANDO CONECTADO 7dBuV, S/N>78dB	DESVIO DE 25kHz, QUANDO CONECTADO 7dBuV, S/N>78dB	DESVIO DE 25kHz, QUANDO CONECTADO 7dBuV, S/N>78dB
RELAÇÃO SINAL/RUÍDO	————	> 94dB (1 kHz-A)	————	> 92dB (1 kHz)
DISTORÇÃO HARMÔNICA TOTAL	————	< 3% A 1 kHz	————	> 2% A 1 kHz

FREQUÊNCIA DE OPERAÇÃO

		GRUPO									
		1	2	3	4	5	6	7	8	9	10
CANAL	1	640,10	640,70	642,50	643,40	644,60	645,60	646,20	647,40	648,20	649,60
	2	652,60	653,40	655,00	656,10	657,60	663,10	664,00	665,10	666,60	671,10
	3	640,60	641,20	643,00	643,90	645,10	646,10	646,70	646,70	648,70	650,10
	4	653,10	653,90	655,50	656,20	658,10	663,60	664,50	663,60	667,10	671,60

NOTAS IMPORTANTES

Segurança

·Nunca abra dispositivos eletrônicos. Isto deve ser feito somente por pessoa autorizada, principalmente em se tratando de equipamentos que sejam conectados a tomadas de força. A abertura do equipamento cancelará automaticamente a garantia.

·Sempre desconecte o equipamento da tomada antes de remover qualquer conector ou movê-lo.

·Mantenha o equipamento longe de fontes de calor como aquecedores ou luz solar direta.

·Utilize o equipamento somente em ambientes secos. Para limpeza, utilize apenas um pano seco. Nunca use solventes ou produtos de limpeza.

·Nota: Alterações ou modificações não expressamente aprovadas pelo fabricante podem violar o direito do usuário de operar o equipamento, causando inclusive a perda de Garantia de Fábrica.

GARANTIA

O BR-640PRO, BT-640PRO e o Sistema PE-640PRO, contam com 3 meses de garantia de fábrica, mais 9 meses estendida, totalizando 1 ano de garantia do produto.

IMPORTANTE: A garantia LYCO não cobre danos causados por mau uso do produto, como queda do produto, etc. Nestes casos os custos de manutenção ficarão à cargo do cliente.

Para esclarecimento de possíveis dúvidas verifique o certificado de garantia que acompanha o produto ou entre em contato com nosso atendimento ao cliente pelo e-mail sac@basicanet.com.br .

ASSISTÊNCIA TÉCNICA

Nossa assistência técnica cobre todo o território nacional, para enviar um produto à assistência é necessário primeiramente enviar um e-mail para: suporte@basicanet.com.br onde serão fornecidas as informações necessárias para o envio.

IMPORTANTE: Caso seu produto ainda esteja no prazo de garantia, envie anexado ao e-mail uma cópia de sua nota fiscal.

BT-640PRO

TT-640PRO

HT-228



Este produto está homologado pela Anatel, de acordo com os procedimentos regulamentados pela Resolução N° 715/2019 e atende aos requisitos técnicos aplicados

Para maiores informações, consulte o site da Anatel – www.gov.br/anatel/pt-br/

Res. 680



“ Este equipamento não tem direito à proteção contra interferência prejudicial e não pode causar interferência em sistemas devidamente autorizados



PE-640PRO

In Ear System

www.lyco.com.br

 facebook.com/lycooficial ·  twitter.com/lyco_oficial